

Table pliante acier

IMPORTANT - À CONSERVER POUR CONSULTATION ULTÉRIEURE : À LIRE ATTENTIVEMENT

- Structure en acier peinture époxy.
- Dimensions du produit : L 140 x l 80 x H 73 cm env.
- Dimensions du produit plié : L 140 x l 80 x H 10 cm

Usage Domestique uniquement

A DEPLIER

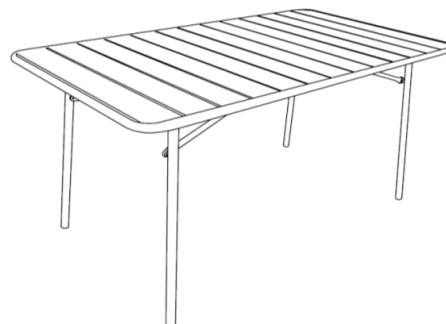

Conseils d'utilisation

- Positionner de manière stable sur un sol plan.
- Ne pas placer d'appareil de cuisson ou de chauffage sur le plateau.
- Ne pas surcharger le plateau de la table.
- Vérifier et contrôler régulièrement le serrage des boulons.
- Tenir éloigné d'une flamme.

Entretien

- Laver à l'eau et au savon.
- Procéder au dépoussiérage régulier de l'article à l'aide d'un chiffon doux et de l'eau claire.
- Ne pas utiliser de détergents ou de produits abrasifs pour le nettoyage.

Conditions de stockage

- Après chaque utilisation rentrer votre produit au sec et à l'intérieur, ceci prolongera la durée de vie de votre produit.
- Ne pas ranger humide.
- Il est conseillé de stocker l'article dans un local sec, une fois nettoyé, propre et sec.

Attention aux risques de pincement et de cisaillement en cours d'installation.

Pièces détachées non disponibles hors garantie.

IMPORTE PAR:
SFT GONDRAND FRERES
11 rue d'Athènes
Z.I des Estroublans
13846 VITROLLES CEDEX 9
France

Fabriqué en Chine



Lot de fabrication: 10/15

Précautions avant montage

- Aménager une zone de montage propre et sèche.
- Vérifier que votre produit n'est pas endommagé.
- Contrôler qu'il ne manque pas de pièces.



2mn

Inclus dans le carton

A	 1X	TABLE 805519
---	-----------------------------------------------------------------------------------------	--------------

1

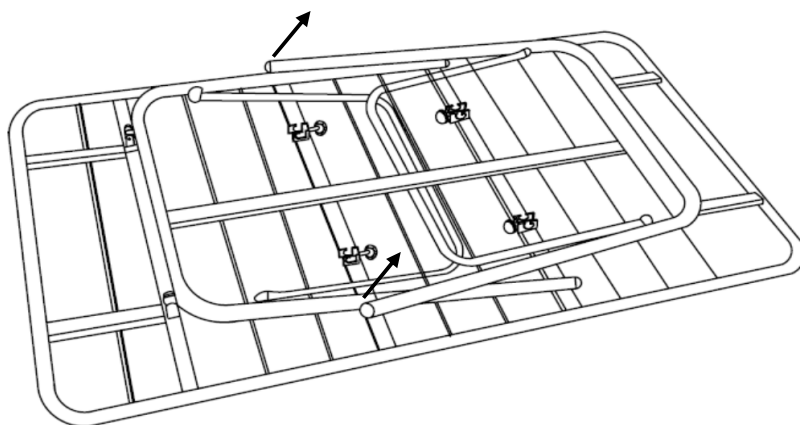

2

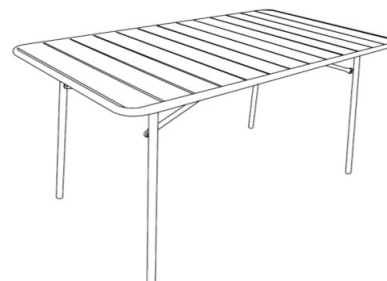
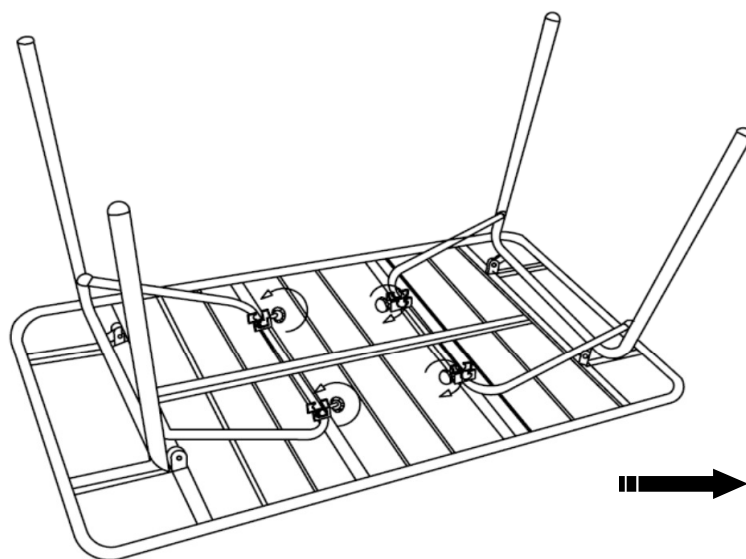

S'assurer de bien verrouiller les pieds de la table lors de chaque utilisation.